



Сборка центральной панели двигателя, насоса и бачка для тормозной жидкости

- 77-1** Бачок для тормозной жидкости
- 77-2** Насос для тормозной жидкости
- 77-3** Центральная панель двигателя
- 77-4** Винт 2,3 × 4 мм (MP01)
- 77-5** Винт 2,3 × 3 мм (MP03)

ПРИМЕЧАНИЕ: представленные на фото детали могут незначительно отличаться от деталей, полученных с этим выпуском.

ДЕТАЛИ К ВЫПУСКУ 77

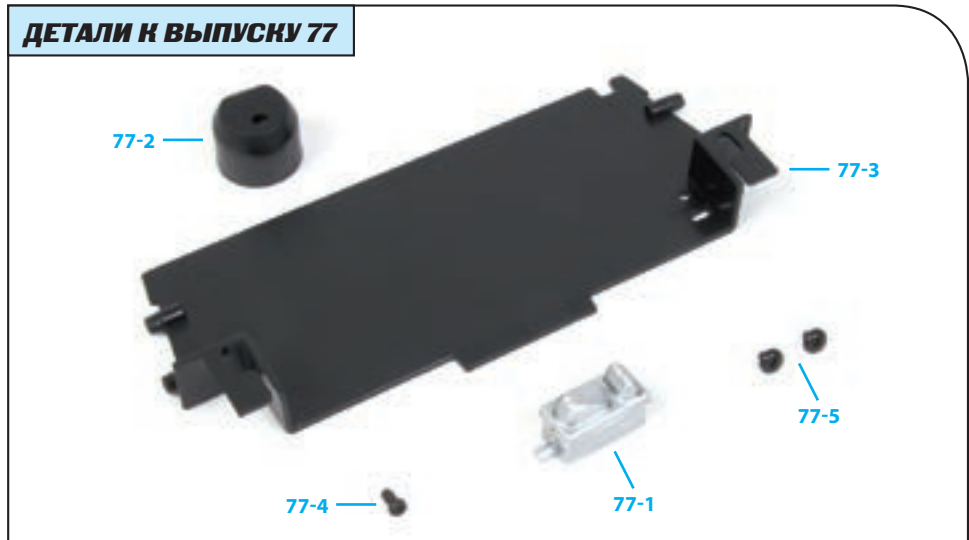

ИНСТРУКЦИЯ ПО СБОРКЕ

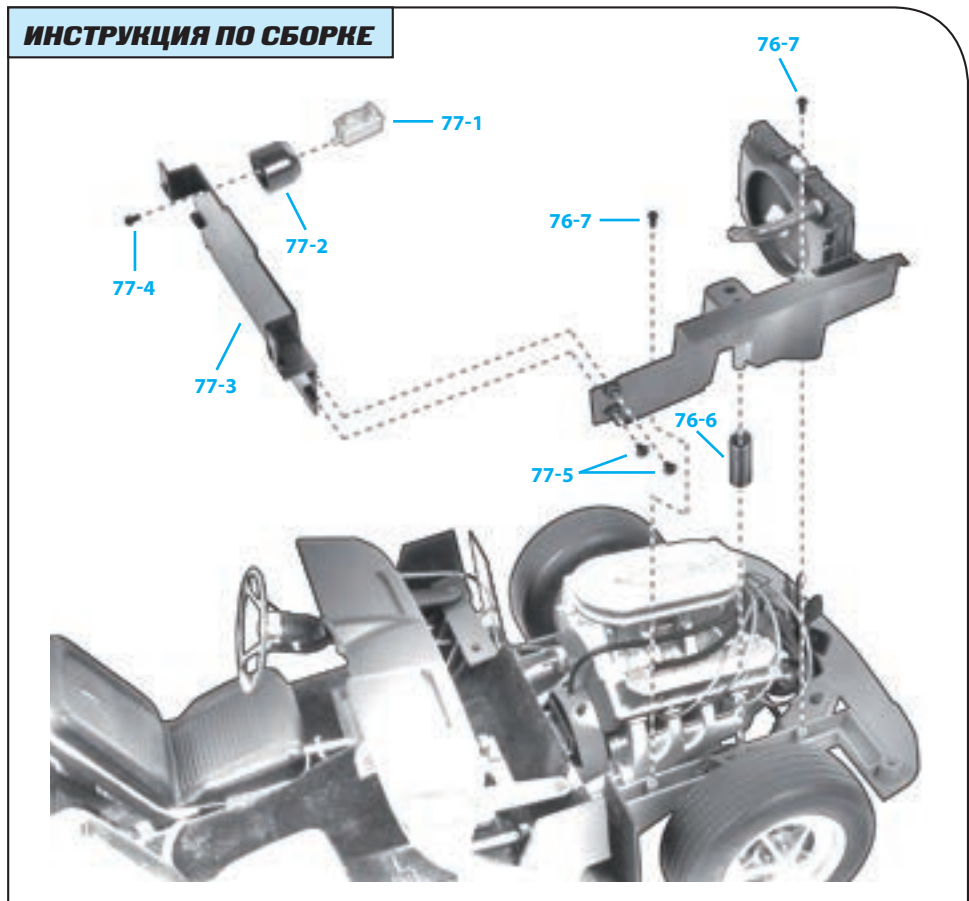

Сборка центральной панели двигателя, насоса и бачка для тормозной жидкости



Шаг 77-A

Расположите бачок для тормозной жидкости (77-1) и насос для тормозной жидкости (77-2) так, как показано на фото.



Шаг 77-B

Вставьте выступ резервуара в отверстие насоса и слегка прижмите детали, чтобы они плотно соединились друг с другом.



Шаг 77-C

Вставьте выступ на основании насоса в отверстие, которое находится на центральной панели двигателя (77-3).



Шаг 77-D

Переверните панель и, удерживая обе детали вместе, закрепите насос при помощи винта MP01 (77-4). Не закручивайте его слишком туго.

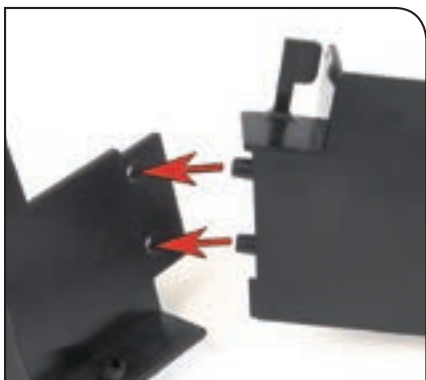

Шаг 77-E

Возьмите ранее собранный радиатор и вставьте выступы на центральной панели в отверстия на боковой панели.

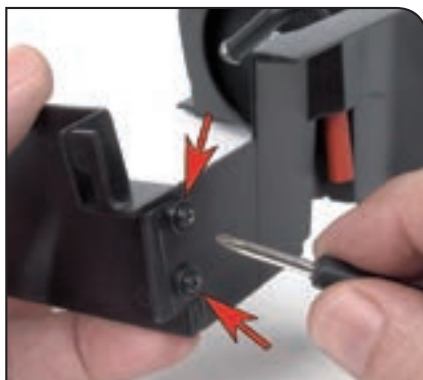

Шаг 77-F

Закрепите детали при помощи двух винтов MP03 (77-5). Не забывайте, что нельзя закручивать их слишком туго.



Шаг 77-G

Возьмите пружину амортизатора (76-6), которую вы получили с предыдущим выпуском, и поместите ее на цилиндр амортизатора.

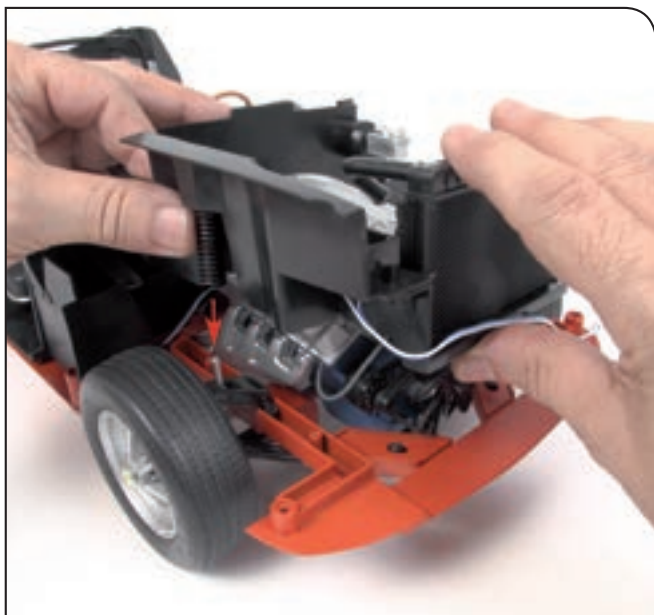

Шаг 77-Н

Удерживая рукой пружину, чтобы она не соскочила, поместите детали радиатора на шасси. Поршень правого колеса должен быть вставлен в цилиндр амортизатора вместе с пружиной.

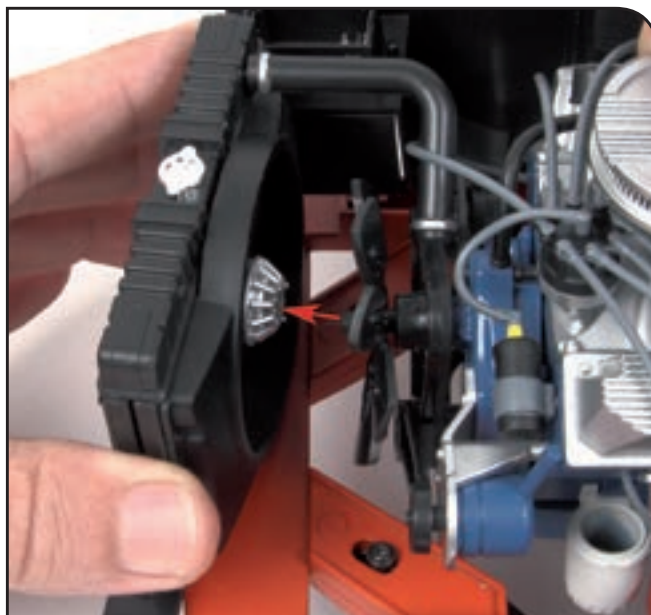

Шаг 77-И

Вставьте ось вентилятора в отверстие в опоре радиатора.



Шаг 77-Д

Теперь прикрепите боковую панель к шасси. Возьмите винт MD06 (76-7), который остался не использованным после сборки предыдущего выпуска, и вставьте его в отверстие, обозначенное стрелкой. Нужно держать автомобиль немного приподнятым — так, чтобы колеса не касались рабочей поверхности.

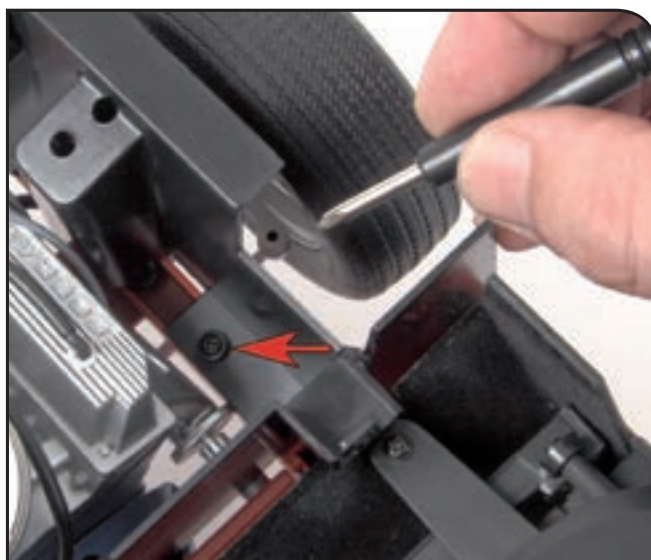

Шаг 77-К

Используйте второй винт MD06 (76-7), чтобы прикрепить другой конец панели к шасси. Выполняйте действия аккуратно и не торопясь.

Сборка центральной панели двигателя, насоса и бачка для тормозной жидкости

Шаг 77-L

Так выглядят собранные
сегодня детали.



РЕЗУЛЬТАТ СБОРКИ

Внешний вид собранных
деталей в уже готовом
автомобиле



Так ваша модель Ford Mustang
Shelby GT-500 (1967) будет
выглядеть после сборки.